



CONTENEDORES NEW CITY

**Bienvenido a tu
nueva ciudad.**





Los contenedores de superficie New City están diseñados para una fácil instalación en cualquier entorno urbano.

La calidad de los materiales utilizados en su fabricación, junto con el cuidado en los detalles de diseño y funcionalidad, garantiza una larga durabilidad y minimiza los costes de mantenimiento o sustitución.

Los contenedores New City se fabrican en serie sin comprometer la posibilidad de personalización en cada detalle, según las necesidades y solicitudes del cliente.

Es posible integrar accesorios que faciliten el uso por parte del usuario final, gestionar diferentes modalidades de entrega, y elegir colores y modos de comunicación mediante adhesivos personalizables de gran formato.

CARACTERÍSTICAS PRINCIPALES

- ↑ Modalidad de entrega personalizable
- ↑ Posibilidad de entrega en ambos lados
- ↑ Ergonomía
- ↑ Colores y modos de comunicación personalizables
- ↑ Integración con sistemas electrónicos
- ↑ Mantenimiento sencillo
- ↑ Limpieza fácil
- ↑ Cumple con las normas UNI EN ISO 13071-1, UNI EN ISO 13071-3, UNI EN ISO 1461, EN10346

MATERIALES

Estructura: acero galvanizado + recubrimiento en polvo

Boca de entrada: acero inoxidable/galvanizado + recubrimiento en polvo

Fondos: acero + galvanizado

Mecánica interna: acero + galvanizado

Bandas de goma - PVC

New City 2250 lt

Dimensiones (l x a x h):

1100 x 1600 x 1630* mm

Capacidad de fondos: 230 lt

New City 3000 lt

Dimensiones (l x a x h):

1450 x 1600 x 1630* mm

Capacidad de fondos: 310 lt

New City 3750 lt

Dimensiones (l x a x h):

1800 x 1600 x 1630* mm

Capacidad de fondos: 390 lt

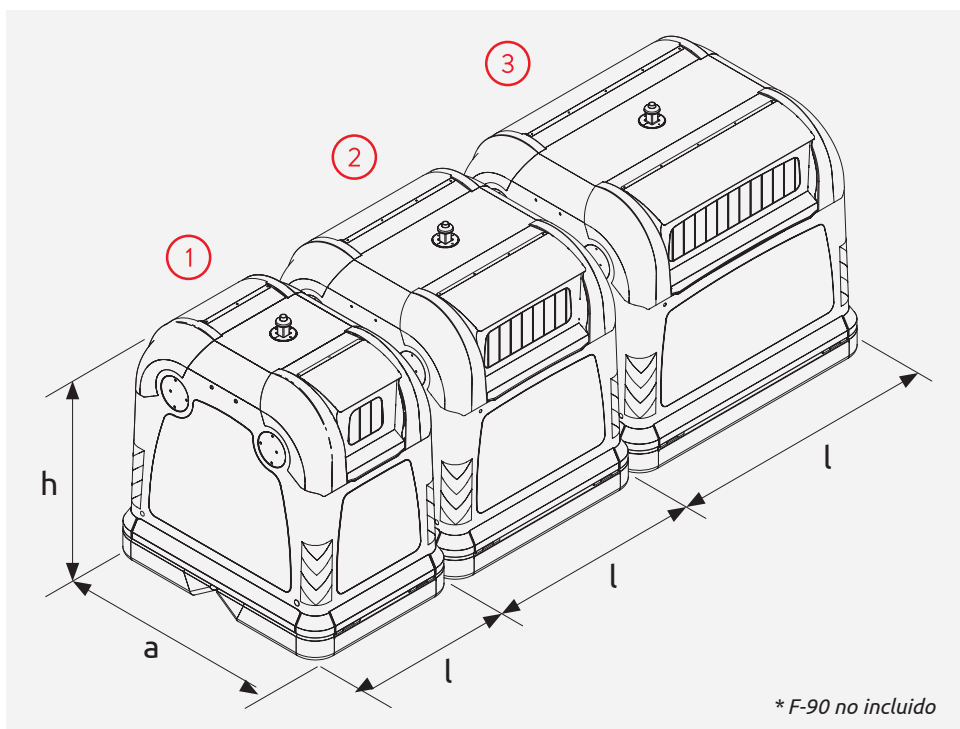

* F-90 no incluido

