



CONTENEDORES NEW CITY 2.0 SMALL

**Bienvenido a tu
nueva ciudad.**





El contenedor New City 2.0 ha sido diseñado para facilitar su uso por parte de los usuarios y para una mayor integración paisajística como elemento de mobiliario urbano.

En comparación con su predecesor, se caracteriza por una mayor robustez y resistencia a las tensiones, gracias a su estructura moldeada y al menor número de uniones entre los componentes. Algunas partes del contenedor están sometidas a soldadura por puntos, lo que les otorga elegancia y solidez, similares a las carrocerías automotrices, además de contar con bordes suaves y sin esquinas afiladas.

Los contenedores New City 2.0 se fabrican en serie, sin renunciar a la posibilidad de personalización en cada detalle, según las necesidades y requisitos del cliente.

Pueden integrarse con accesorios que facilitan su uso por parte del usuario final, gestionar diferentes métodos de entrega y elegir colores y métodos de comunicación con los usuarios mediante adhesivos personalizables de gran formato.

CARACTERÍSTICAS PRINCIPALES

- ↑ Alta resistencia mecánica
- ↑ Modalidad de entrega personalizable
- ↑ Ergonomía
- ↑ Colores y modos de comunicación personalizables
- ↑ Integración con sistemas electrónicos
- ↑ Mantenimiento sencillo
- ↑ Limpieza fácil
- ↑ Cumple con las normas UNI EN ISO 13071-1, UNI EN ISO 13071-3, UNI EN ISO 1461, EN10346

MATERIALES

Estructura: acero galvanizado + recubrimiento en polvo

Boca de entrada: acero inoxidable/galvanizado + recubrimiento en polvo

Fondos: acero + galvanizado

Mecánica interna: acero + galvanizado

Bandas de goma - PVC (para modelos con boca calibrada)

New City 2.0 1250 lt

Dimensiones (l x a x h):

4 1100 x 1200 x 1400* mm

Capacidad de fondos:

180 lt

New City 2.0 1750 lt

Dimensiones (l x a x h):

5 1450 x 1200 x 1400* mm

Capacidad de fondos:

240 lt

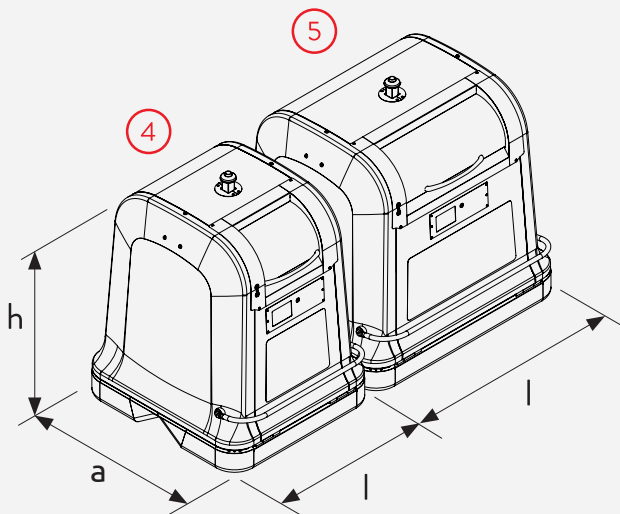

* F-90 no incluido

