



CONTENEDORES CITY NEXT

¿Qué viene **después**
para tu ciudad?



CONTENEDORES CITY NEXT



El contenedor City Next está diseñado para simplificar su uso por parte de los usuarios y mejorar la integración paisajística como elemento de mobiliario urbano.

Destaca por su solidez y resistencia a las sollicitaciones debido al menor número de juntas entre los elementos que lo componen. Partes del contenedor están sujetas a soldadura por puntos, lo que les confiere elegancia y robustez, comparable a las carrocerías automotrices.

Los contenedores City Next se fabrican en serie sin comprometer la posibilidad de personalización en cada detalle, según las necesidades y solicitudes del cliente. Es posible integrar accesorios que faciliten el uso por parte del usuario final, gestionar diferentes modos de depósito, elegir los colores y las modalidades de comunicación con el usuario mediante adhesivos personalizables de gran formato.

CARACTERÍSTICAS PRINCIPALES

- ↑ Alta resistencia mecánica
- ↑ Modos de entrega personalizables
- ↑ Ergonomía
- ↑ Colores y modos de comunicación adaptables
- ↑ Integración con sistemas electrónicos
- ↑ Mantenimiento sencillo
- ↑ Limpieza fácil
- ↑ Cumple con las normas UNI EN ISO 13071-1, UNI EN ISO 13071-3, UNI EN ISO 1461, EN10346

MATERIALES

Estructura: acero galvanizado + recubrimiento en polvo

Boca de entrada: acero inoxidable/galvanizado + recubrimiento en polvo

Fondos: acero + galvanizado

Mecánica interna: acero + galvanizado

City Next 1800 lt

Dimensiones (l x a x h):

1100 x 1600 x 1500* mm

Capacidad de fondos: 230 lt

City Next 2400 lt

Dimensiones (l x a x h):

1450 x 1600 x 1500* mm

Capacidad de fondos: 310 lt

City Next 3200 lt

Dimensiones (l x a x h):

1800 x 1600 x 1500* mm

Capacidad de fondos: 390 lt

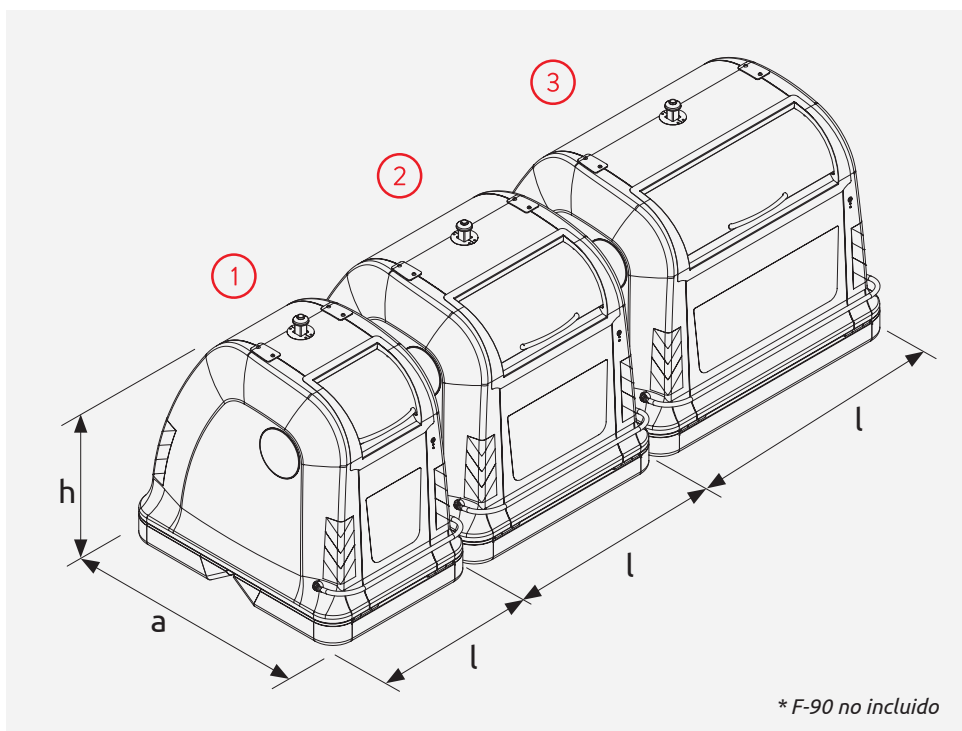

* F-90 no incluido

